

Schlossprogramm GU-SECURITY

Pos.	Benennung			Artikelnr.	Bemerkung
1H	GU-SECURITY X Automatic	Flachstulp 18, 20 U-Stulp 24 x 6 x 2	Dommaß D = 35, 45, 55, 65, 70, 80 Entfernung E = 72, 78, 92 Nuss □ 8, 10	6-39460-XX	
2N	GU-SECURITY X			6-39046-XX	

Pos.	Zubehör SECURITY	Artikelnr.	Bemerkung
9.5A	Schließplatte R, einfräsbar	9-27864-XX	
52	Verriegelung Automatic oben und unten	K-19605-XX	
53	Verriegelung MR oben und unten	K-19564-XX	
54	Verriegelung SH oben und unten	K-19565-XX	
55	Verriegelung R oben und unten	K-19420-XX	
56	Verriegelung SB oben und unten	K-19421-XX	
57	Zwischenstulp	6-39383-XX	
62	Abdeckplatte für Fallenriegel	9-40010-00	

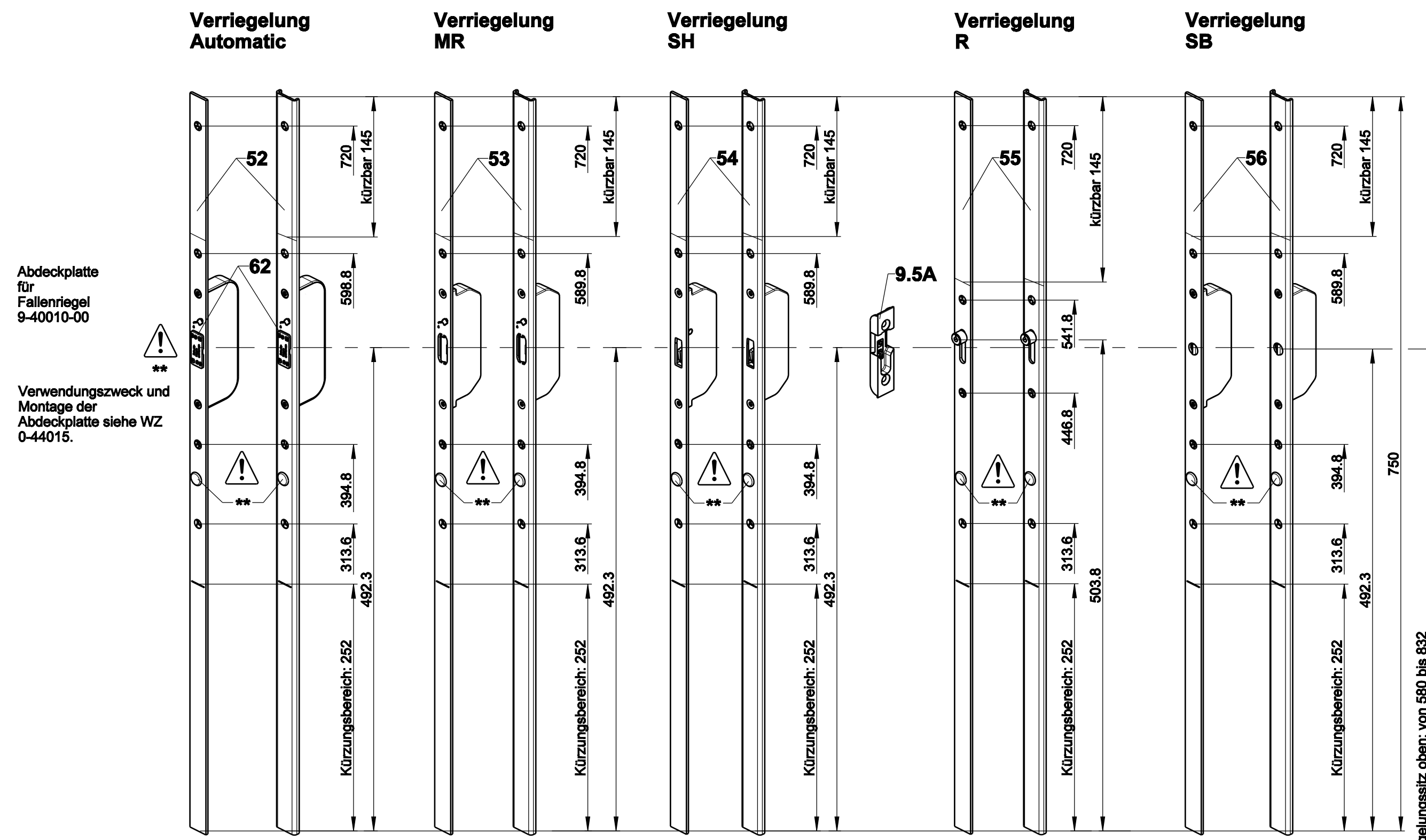

Abdeckplatte für Fallenriegel 9-40010-00

Verwendungszweck und Montage der Abdeckplatte siehe WZ 0-44015.

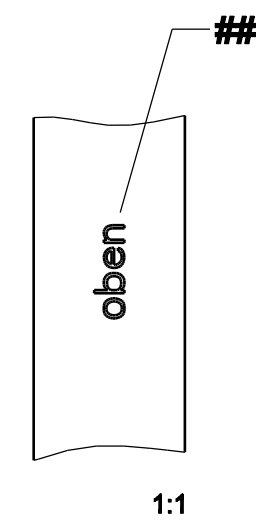

Bei der Auslieferung sind die Verriegelungen in offenem Zustand.  
Verriegelungssitze oben ab Kennerbe (ohne Zwischenstulp): bis 832 mm  
Verriegelungssitze unten ab Kennerbe: 870,5 mm (R) bzw. 820 mm (Automatic, MR, SH und SB)

Zur Veränderung der Sitze kann die Verriegelung oben / unten um maximal 252 mm gekürzt werden.

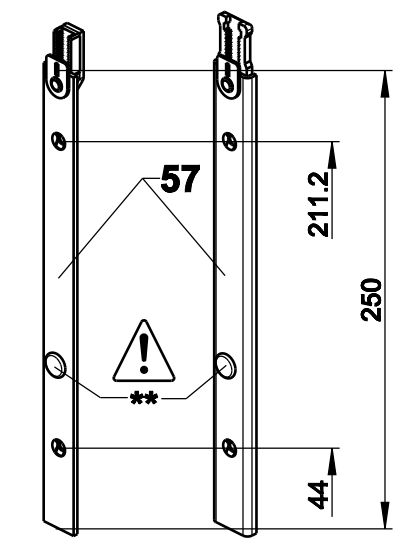

Fallenmitte  
Kennerbe

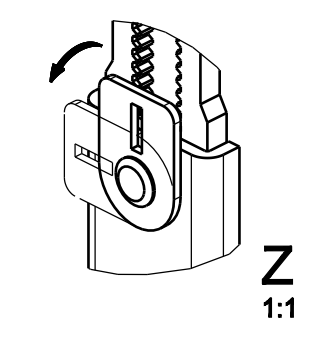
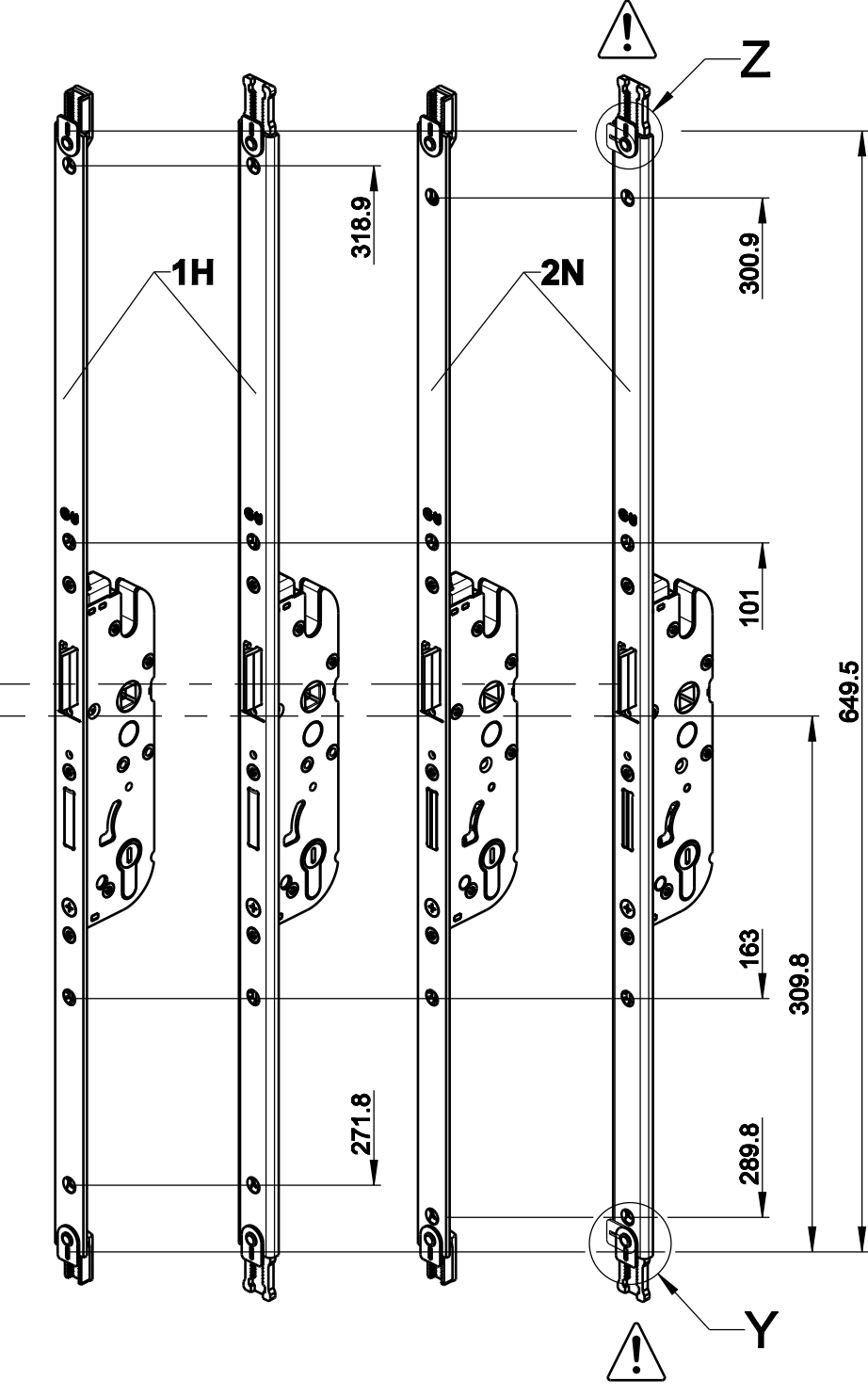

- Zu Montage und Betrieb der SECURITY Mehrfachverriegelungen müssen folgende Punkte beachtet werden:
- Wenn die Zusatzverriegelung gekürzt wird, muss der entstandene Grat im Kürzungsbereich vor der Montage (Teilmontage) entfernt und danach blanke Stellen mit einem geeigneten Korrosionsschutzmittel behandelt werden.
- Achtung!**  
Trocknungszeit beachten!
- Die Platten (siehe Detailansicht Z, Y) oben und unten am GU-SECURITY X Schloss auf 90° drehen (waagrechte Position).
  - Als erstes GU-SECURITY X Schloss, anschließend obere und untere Verriegelung im Türblatt montieren und mit Schrauben befestigen.  
## Die obere Verriegelung ist auf der Stulprückseite gekennzeichnet.
  - Die Platten oben und unten am GU-SECURITY X Schloss wieder auf die senkrechte Position zurückdrehen.
  - \*\* Den Fixierstift demonstrieren. Bei SECURITY Automatic zusätzlich die rote Abdeckplatte entfernen.
  - Türdrücker ein- bis zweimal zur Prüfung der Beschlaggarnitur betätigen.
  - Prüfung der Verriegelungs- und Wechselfunktion: PZ 2 x 360° drehen (MR, SH, R, SB) bzw. PZ 1 x 360° drehen (Automatic).

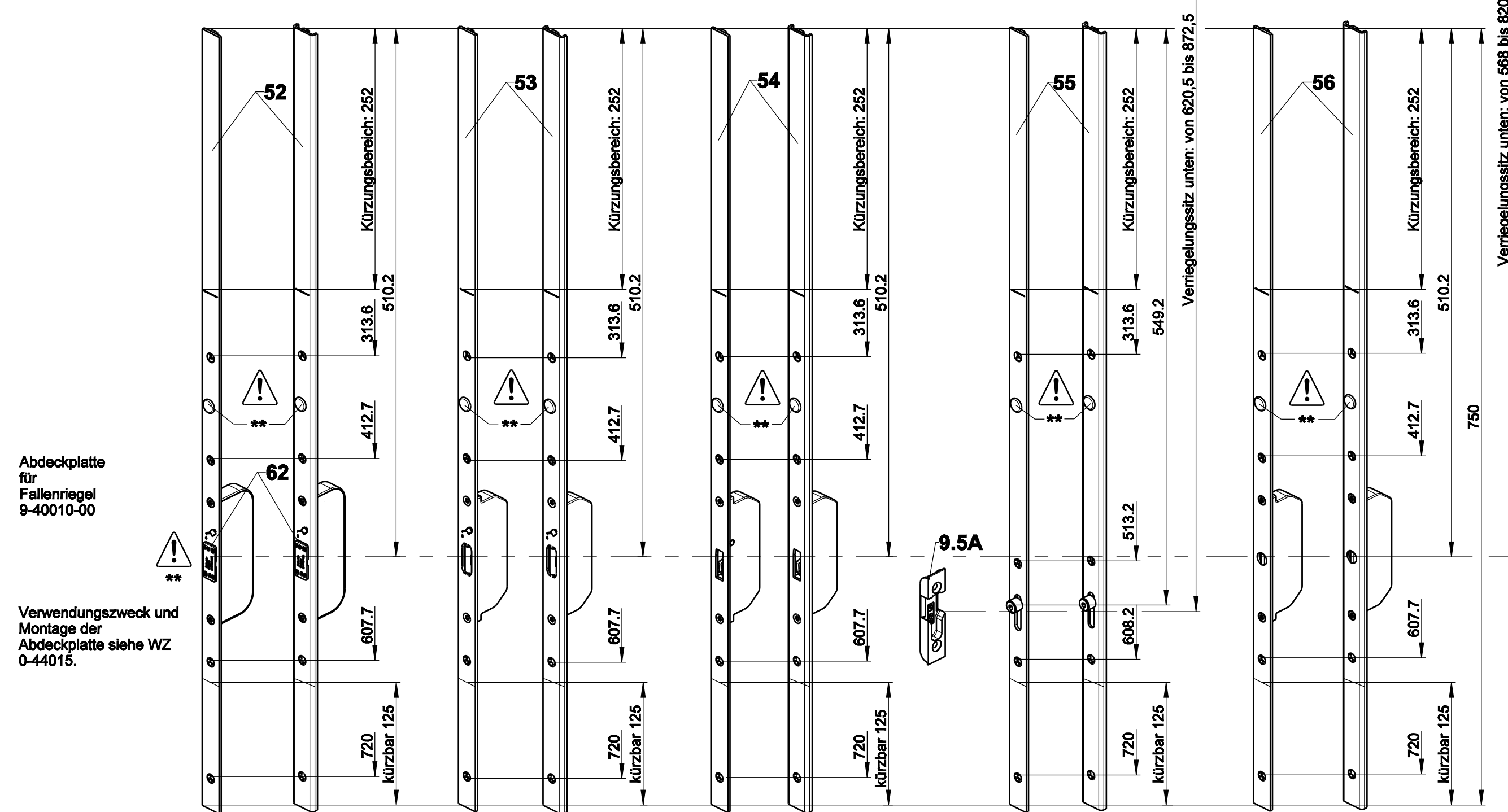
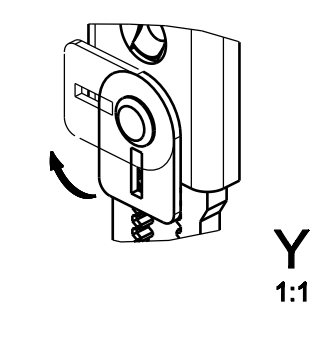

Abdeckplatte für Fallenriegel 9-40010-00

Verwendungszweck und Montage der Abdeckplatte siehe WZ 0-44015.

EN  
FR  
ES

Weitere Einbaudetails siehe neutrale Einbauezeichnungen 0-47065-L0, 0-43690-L0, 0-43777-L0.

Flachstulp 18, 20	D = 35	D = 45	D = 55	D = 65	D = 70	D = 80
U-Stulp 24 x 6 x 2	D = 34.5	D = 44.5	D = 54.5	D = 64.5	D = 69.5	D = 79.5

In der Zeichnung dargestellt:  
Flachstulp 20 x 2.5 Dommaß D = 35.  
U-Stulp 24 x 6 x 2 Dommaß D = 35.

Montage GU-SECURITY X siehe Anleitung 0-47269-L0.

XX Größenangaben sind profilabhängig, siehe Bestellkatalog.

Description		Level		Released		Scale		Modification		Size	
GU-SECURITY X		-		-		-		-		1	
GU		Release No.	Ver.	Released	Ver.	Released	Scale	Modification			
		Mod. No.	Draft	09.02.2017	Aj		%	3			
		Replacement for --						Drawing No.		0-47461-L0-0-0	
								Sheet		1/1	